

PLANO LLAVE  
1:250.000

LEYENDA

- Área de servidumbre vulnerada por el terreno. Obstáculo.
- Línea color gruesa: Borde de servidumbres.
- Transición
- Subida
- Cónica
- Horizontal interna
- Punto de referencia del Aeropuerto (ARP)
- Umbral (THR)



Proyección UTM. ETRS 89. Huso 30.  
Datos para el Punto de Referencia del Aeropuerto  
Valor estimado de la declinación magnética para el  
1 de Enero de 2013 δ = 1° Oeste

		SECRETARÍA GENERAL DE TRANSPORTE DIRECCIÓN GENERAL DE AVIACIÓN CIVIL			
		AEROPUERTO DE TERUEL			
CALCULADO GesNaer Consulting S.L.N.E.		RD 247/2019 DE ESTABLECIMIENTO DE SERVIDUMBRES AERONÁUTICAS			
DIBUJADO GesNaer Consulting S.L.N.E.		SERVIDUMBRES DE AERÓDROMO			
COMPROBADO GesNaer Consulting S.L.N.E.					
PROYECTADO GesNaer Consulting S.L.N.E.					
DIRIGIDO Director Aeropuerto de Teruel					
HOJA Nº	PLANO Nº	EDICION	FECHA	ESCALA	SUSTITUYE A
1	1	V.1	Mayo 2019	1:10.000 (A1)	



648.000 649.000 650.000 651.000 652.000 653.000

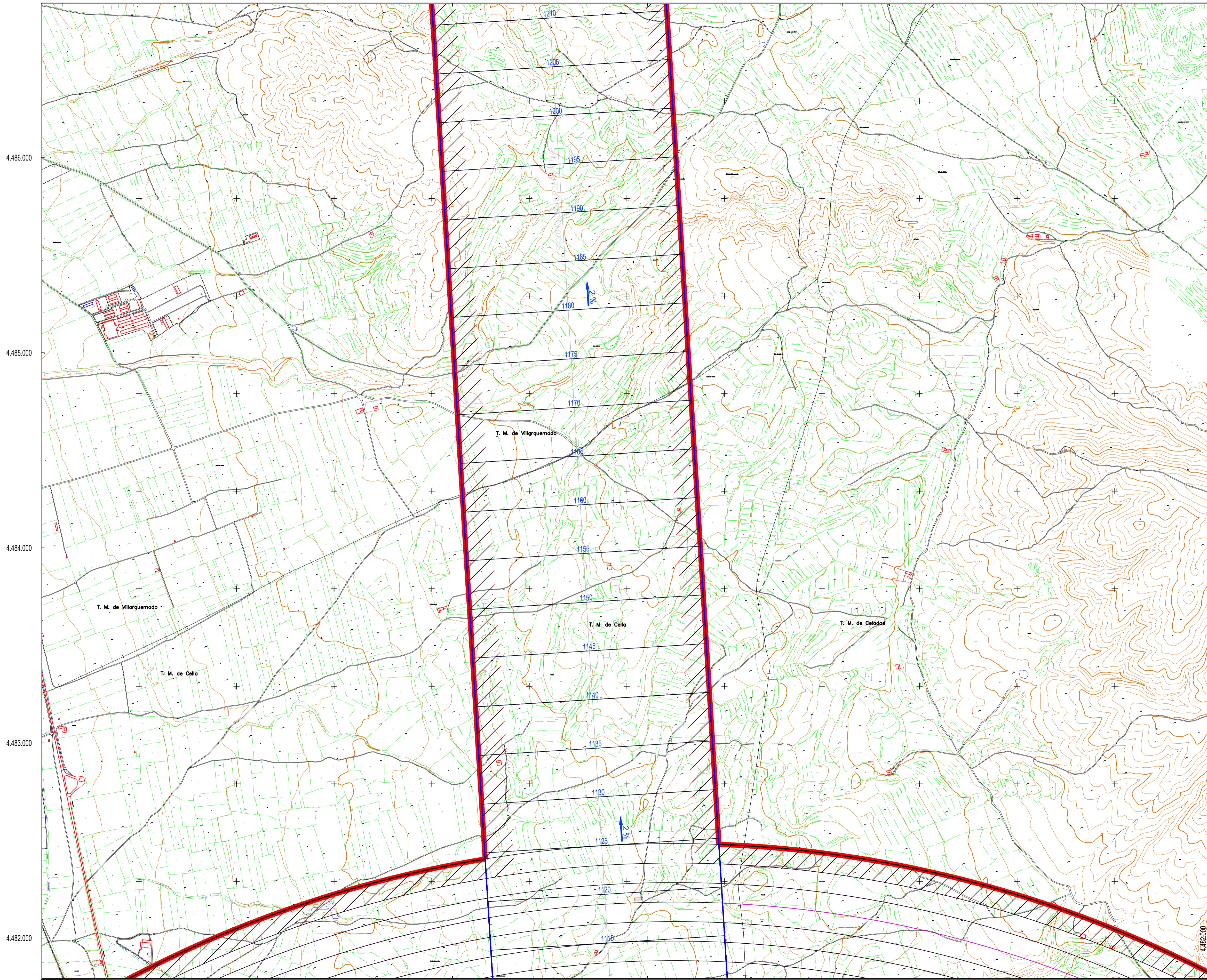

648.000 649.000 650.000 651.000 652.000 653.000

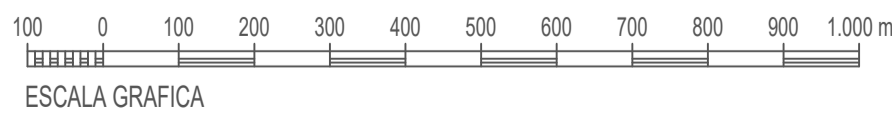

Proyección UTM, ETRS 89, Huso 30.  
 Datos para el Punto de Referencia del Aeropuerto  
 Valor estimado de la declinación magnética para el  
 1 de Enero de 2013  $\delta = 1^\circ$  Oeste

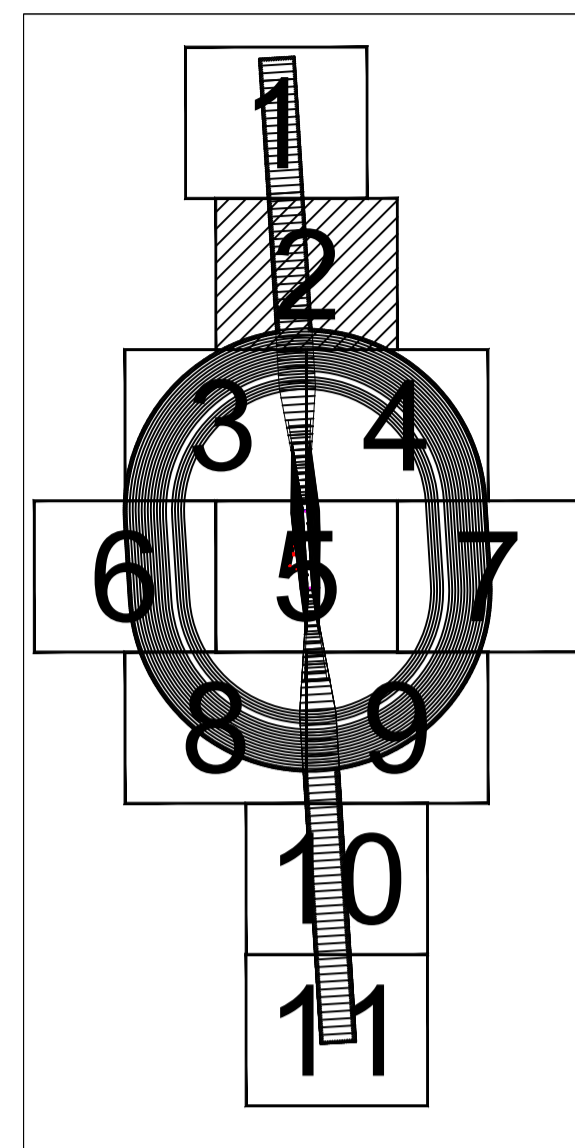

PLANO LLAVE  
1:250.000

LEYENDA

- Área de servidumbre vulnerada por el terreno. Obstáculo.
- Línea color gruesa: Borde de servidumbres.
- Transición
- Subida
- Cónica
- Horizontal interna
- Punto de referencia del Aeropuerto (ARP)
- Umbral (THR)

SECRETARÍA GENERAL DE TRANSPORTE  
 DIRECCIÓN GENERAL DE AVIACIÓN CIVIL

CALCULADO  
 GesNaer Consulting S.L.N.E  
 DIBUJADO  
 GesNaer Consulting S.L.N.E  
 COMPROBADO  
 GesNaer Consulting S.L.N.E  
 PROYECTADO  
 GesNaer Consulting S.L.N.E  
 DIRIGIDO  
 Director Aeropuerto de Teruel

**AEROPUERTO DE TERUEL**  
 RD 247/2019 DE ESTABLECIMIENTO DE SERVIDUMBRES AERONÁUTICAS

**SERVIDUMBRES DE AERÓDROMO**



HOJA Nº	PLANO Nº	EDICION	FECHA	ESCALA	SUSTITUYE A
2	1	V.1	Mayo 2019	1:10.000 (A1)	



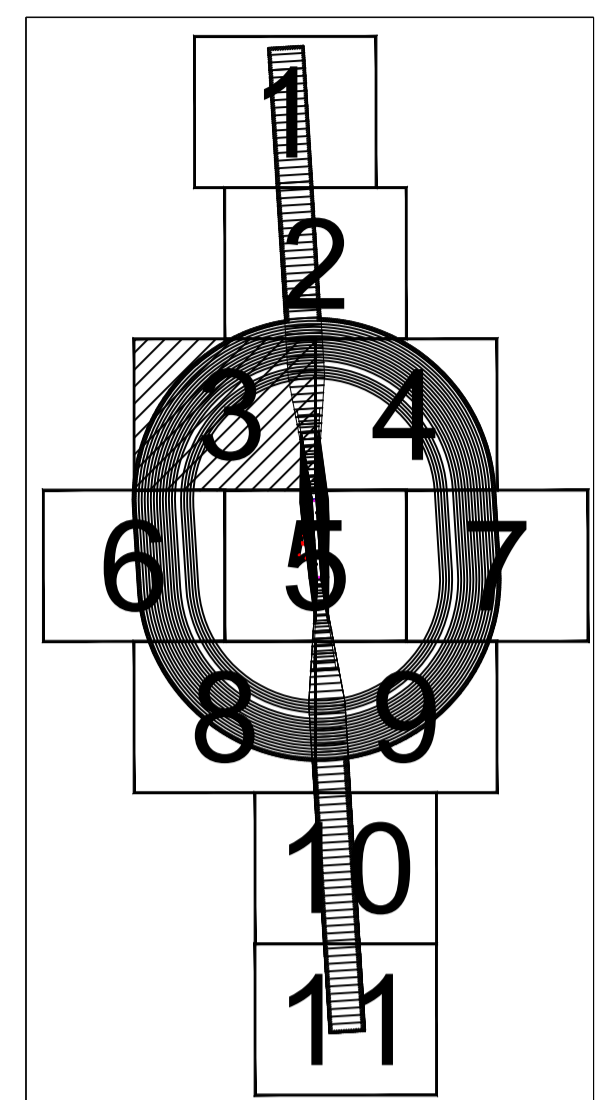
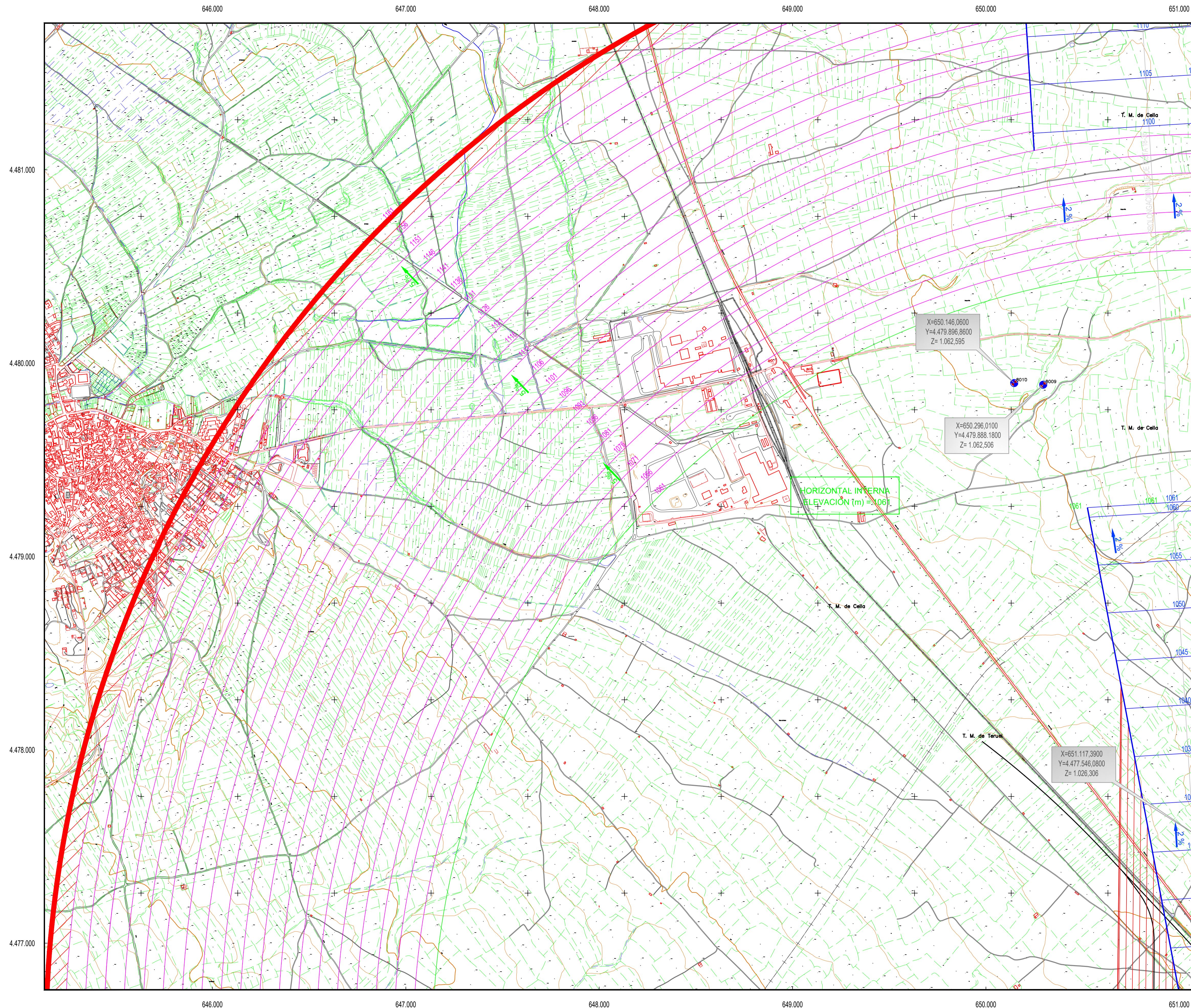

PLANO LLAVE  
1:250.000

LEYENDA

- Área de servidumbre vulnerada por el terreno. Obstáculo.
- Línea color gruesa: Borde de servidumbres.
- Transición
- Subida
- Cónica
- Horizontal interna
- Punto de referencia del Aeropuerto (ARP)
- Umbral (THR)

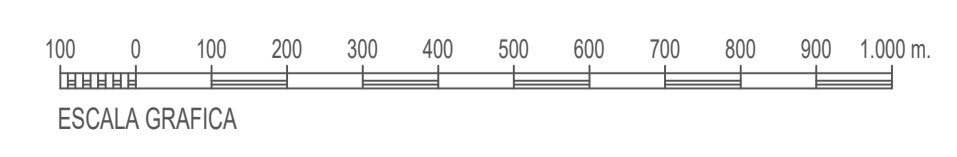

Proyección UTM. ETRS 89. Huso 30.  
Datos para el Punto de Referencia del Aeropuerto  
Valor estimado de la declinación magnética para el  
1 de Enero de 2013 δ = 1° Oeste

		SECRETARÍA GENERAL DE TRANSPORTE DIRECCIÓN GENERAL DE AVIACIÓN CIVIL	
		AEROPUERTO DE TERUEL	
CALCULADO GesNaer Consulting S.L.N.E.		RD 247/2019 DE ESTABLECIMIENTO DE SERVIDUMBRES AERONÁUTICAS	
DIBUJADO GesNaer Consulting S.L.N.E.		SERVIDUMBRES DE AERÓDROMO	
COMPROBADO GesNaer Consulting S.L.N.E.			
PROYECTADO GesNaer Consulting S.L.N.E.		DIRIGIDO Director Aeropuerto de Teruel	
HOJA Nº 3	PLANO Nº 1	EDICION V.1	FECHA Mayo 2019
ESCALA 1:10.000 (A1)		SUSTITUYE A	



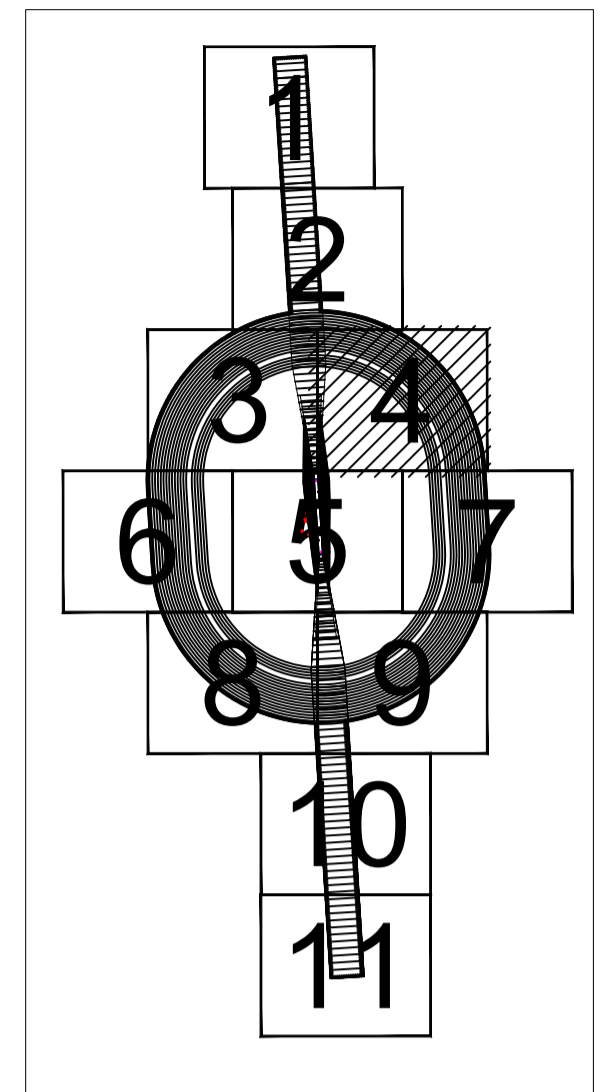
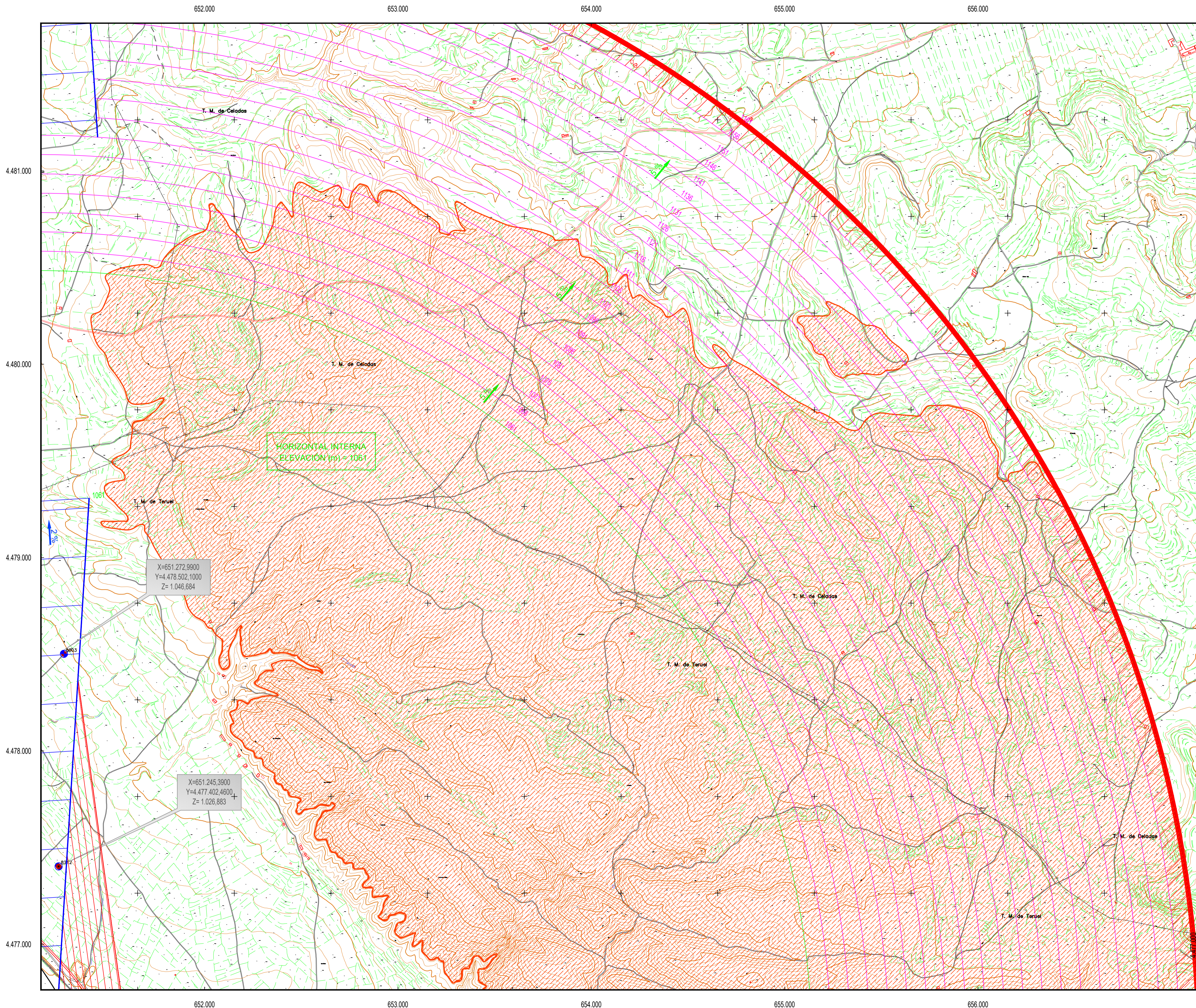

PLANO LLAVE  
1:250.000

LEYENDA

- Área de servidumbre vulnerada por el terreno. Obstáculo.
- Línea color gruesa: Borde de servidumbres.
- Transición
- Subida
- Cónica
- Horizontal interna
- Punto de referencia del Aeropuerto (ARP)
- Umbral (THR)



Proyección UTM, ETRS 89, Huso 30.  
Datos para el Punto de Referencia del Aeropuerto  
Valor estimado de la declinación magnética para el  
1 de Enero de 2013  $\delta = 1^\circ$  Oeste



SECRETARÍA GENERAL DE TRANSPORTE  
DIRECCIÓN GENERAL DE AVIACIÓN CIVIL



CALCULADO  
GesNaer Consulting S.L.N.E  
DIBUJADO  
GesNaer Consulting S.L.N.E  
COMPROBADO  
GesNaer Consulting S.L.N.E  
PROYECTADO  
GesNaer Consulting S.L.N.E  
DIRIGIDO  
Director Aeropuerto de Teruel

**AEROPUERTO DE TERUEL**  
RD 247/2019 DE ESTABLECIMIENTO DE SERVIDUMBRES AERONÁUTICAS

**SERVIDUMBRES DE AERÓDROMO**



HOJA Nº	PLANO Nº	EDICION	FECHA	ESCALA	SUSTITUYE A
4	1	V.1	Mayo 2019	1:10.000 (A1)	



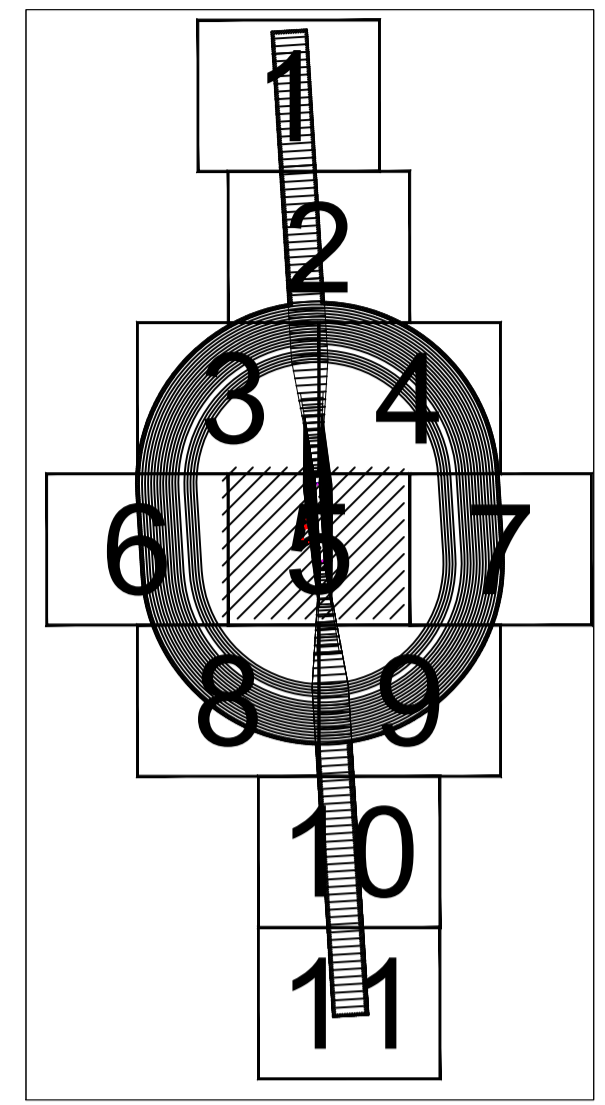
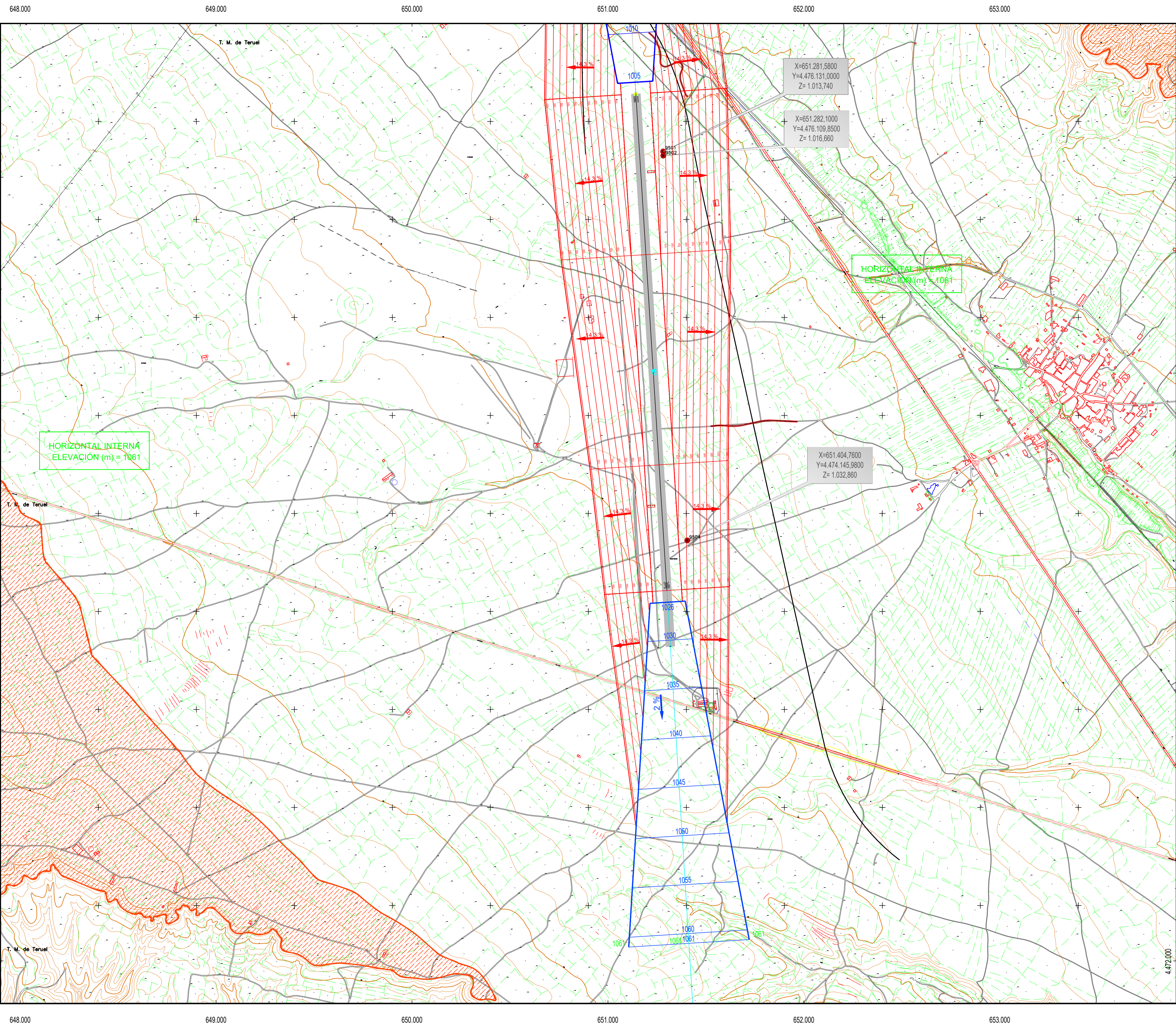

PLANO LLAVE  
1:250.000

LEYENDA

- Área de servidumbre vulnerada por el terreno. Obstáculo.
- Línea color gruesa: Borde de servidumbres.
- Transición
- Subida
- Cónica
- Horizontal interna
- Punto de referencia del Aeropuerto (ARP)
- Umbral (THR)

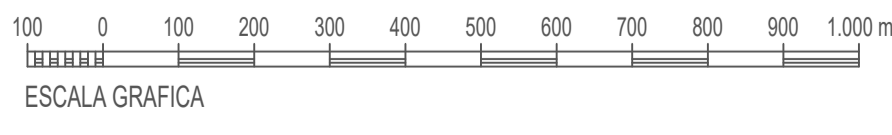

Proyección UTM. ETRS 89. Huso 30.  
Datos para el Punto de Referencia del Aeropuerto  
Valor estimado de la declinación magnética para el  
1 de Enero de 2013 δ = 1° Oeste

		SECRETARÍA GENERAL DE TRANSPORTE			
		DIRECCIÓN GENERAL DE AVIACIÓN CIVIL			
CALCULADO GesNaer Consulting S.L.N.E.		<b>AEROPUERTO DE TERUEL</b> RD 247/2019 DE ESTABLECIMIENTO DE SERVIDUMBRES AERONÁUTICAS		DIBUJADO GesNaer Consulting S.L.N.E.	
COMPROBADO GesNaer Consulting S.L.N.E.				PROYECTADO GesNaer Consulting S.L.N.E.	
DIRIGIDO Director Aeropuerto de Teruel					
HOJA Nº	PLANO Nº	EDICION	FECHA	ESCALA	SUSTITUYE A
5	1	V.1	Mayo 2019	1:10.000 (A1)	



642.000 643.000 644.000 645.000 646.000 647.000

4.476.000  
4.475.000  
4.474.000  
4.473.000  
4.472.000

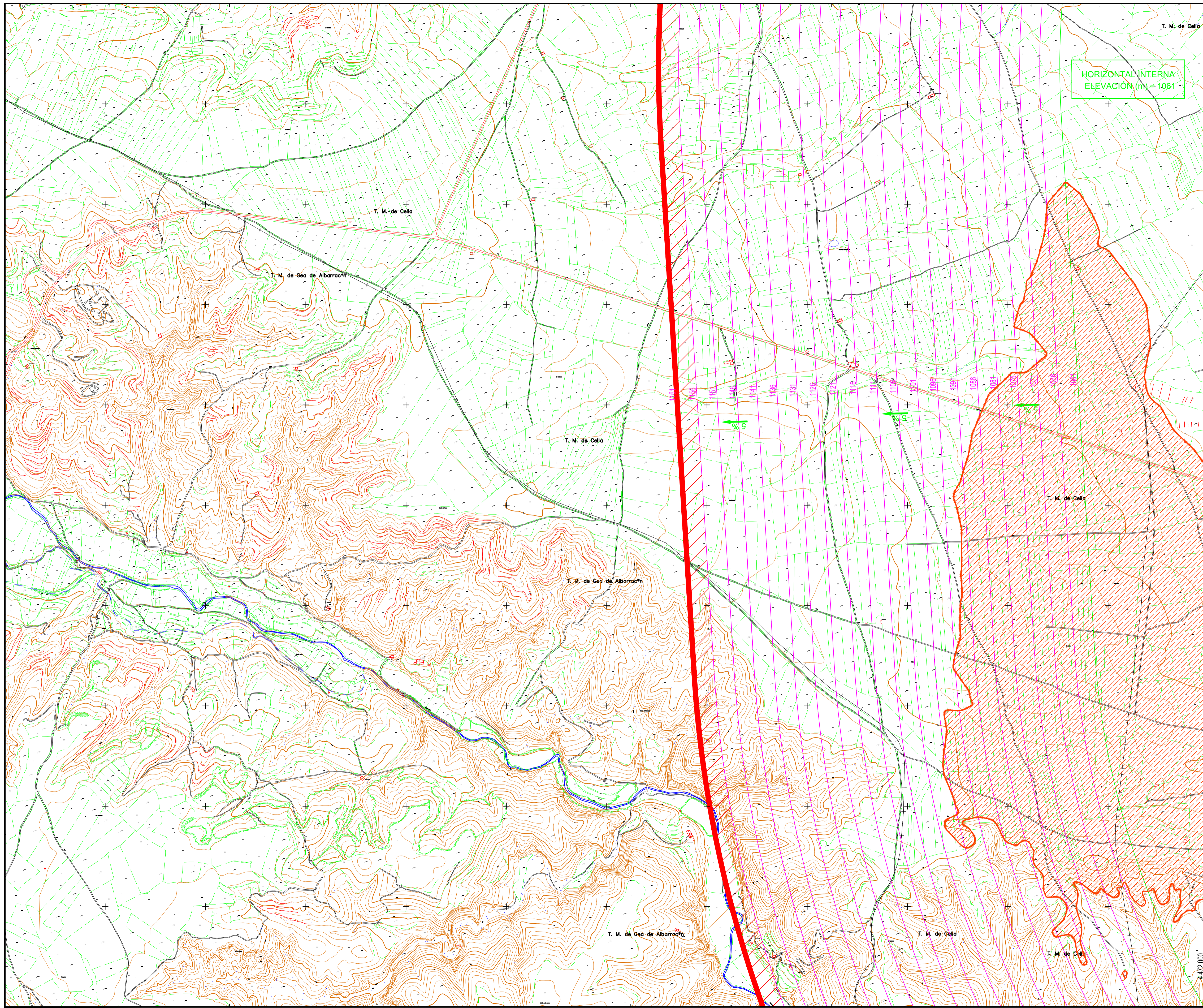

HORIZONTAL INTERNA  
ELEVACIÓN (m) = 1061

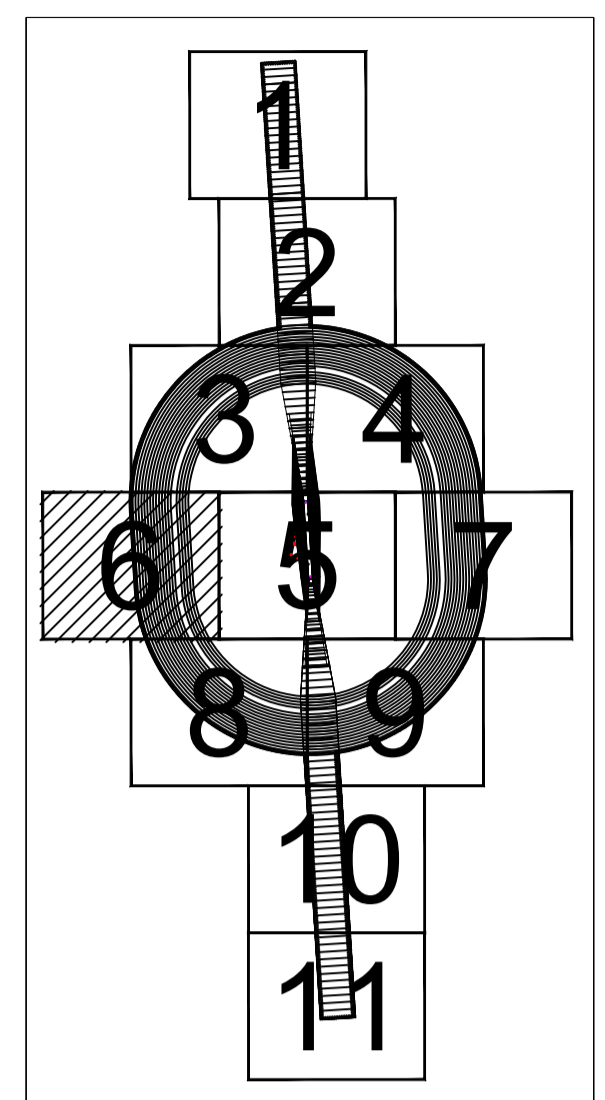

PLANO LLAVE  
1:250.000

LEYENDA

- Área de servidumbre vulnerada por el terreno. Obstáculo.
- Línea color gruesa: Borde de servidumbres.
- Transición
- Subida
- Cónica
- Horizontal interna
- Punto de referencia del Aeropuerto (ARP)
- Umbral (THR)

642.000 643.000 644.000 645.000 646.000 647.000

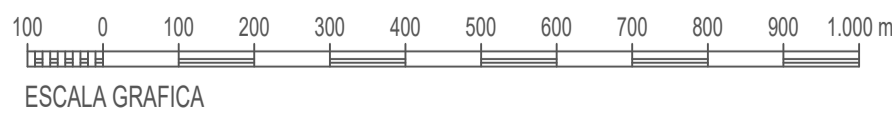

Proyección UTM, ETRS 89, Huso 30.  
Datos para el Punto de Referencia del Aeropuerto  
Valor estimado de la declinación magnética para el  
1 de Enero de 2013  $\delta = 1^\circ$  Oeste

		SECRETARÍA GENERAL DE TRANSPORTE			
		DIRECCIÓN GENERAL DE AVIACIÓN CIVIL			
CALCULADO GesNaer Consulting S.L.N.E.		<b>AEROPUERTO DE TERUEL</b>		RD 247/2019 DE ESTABLECIMIENTO DE SERVIDUMBRES AERONÁUTICAS	
DIBUJADO GesNaer Consulting S.L.N.E.				SERVIDUMBRES DE AERÓDROMO	
COMPROBADO GesNaer Consulting S.L.N.E.		PROYECTADO GesNaer Consulting S.L.N.E.		DIRIGIDO Director Aeropuerto de Teruel	
HOJA Nº 6	PLANO Nº 1	EDICIÓN V.1	FECHA Mayo 2019	ESCALA 1:10.000 (A1)	SUSTITUYE A



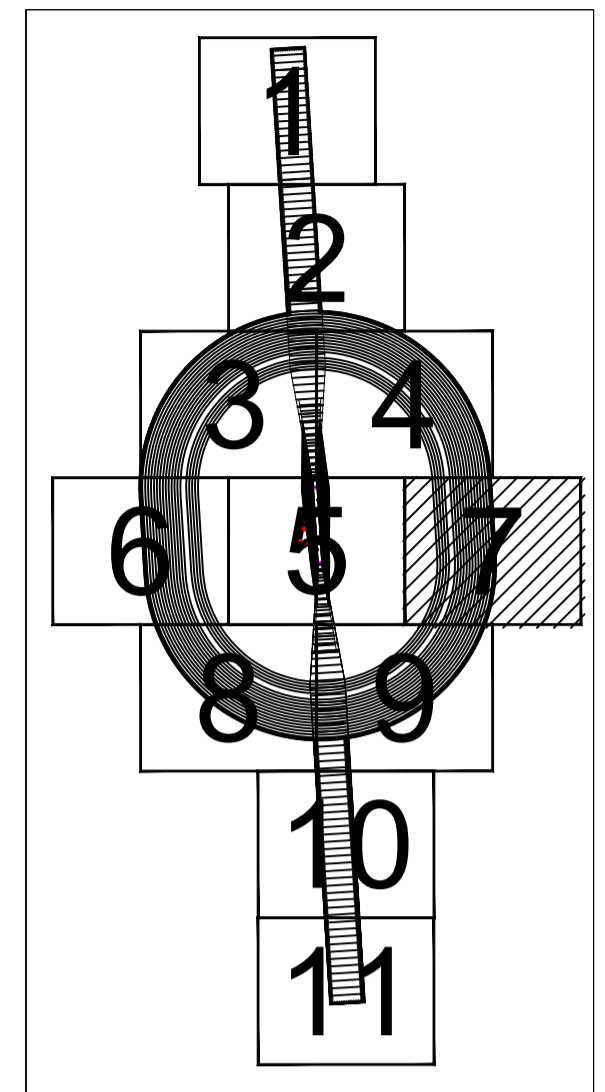
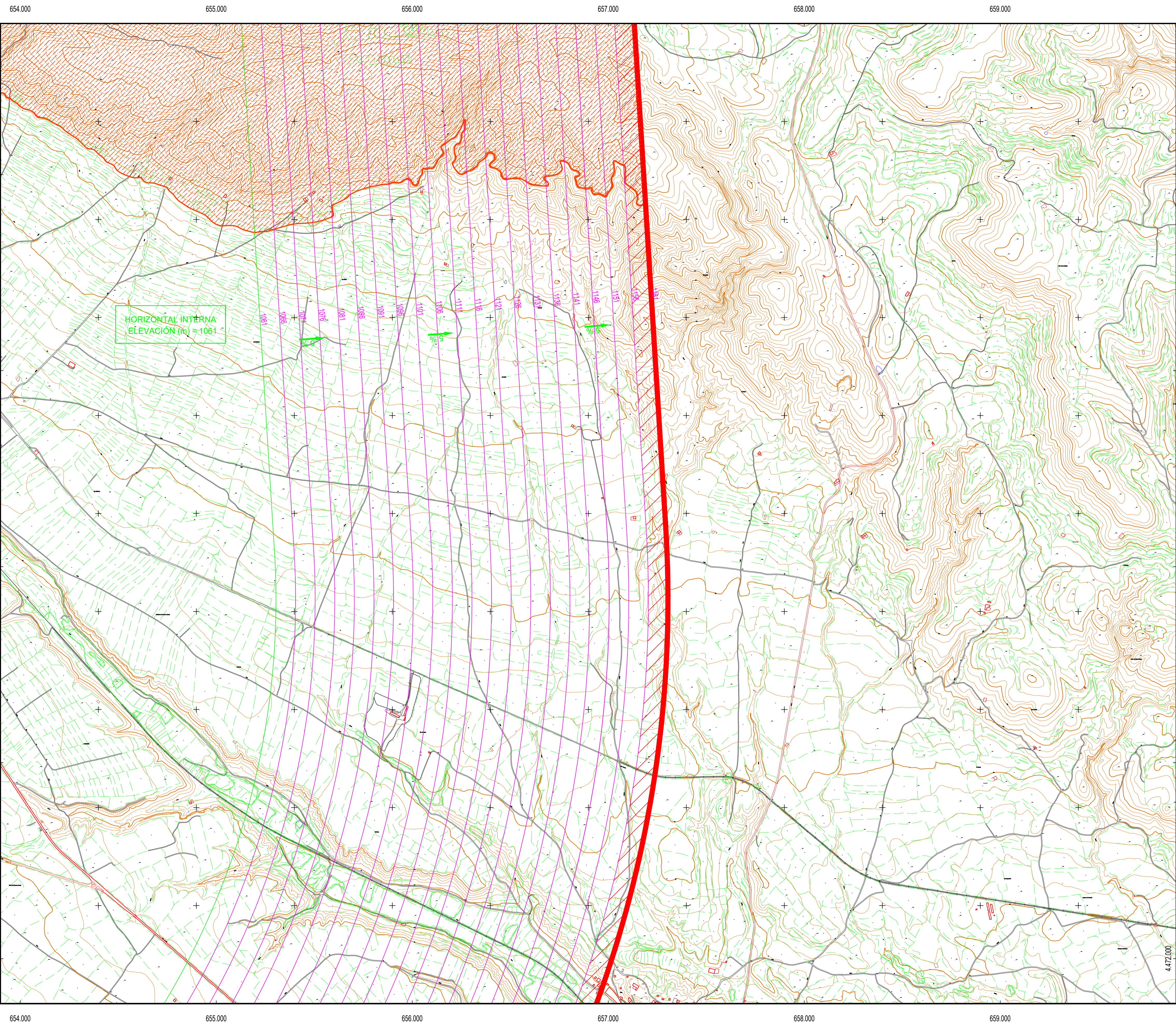

PLANO LLAVE  
1:250.000

LEYENDA

- Área de servidumbre vulnerada por el terreno. Obstáculo.
- Línea color gruesa: Borde de servidumbres.
- Transición
- Subida
- Cónica
- Horizontal interna
- Punto de referencia del Aeropuerto (ARP)
- Umbral (THR)

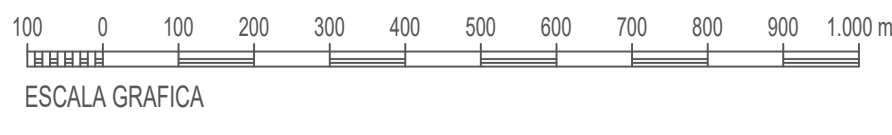

Proyección UTM. ETRS 89. Huso 30.  
Datos para el Punto de Referencia del Aeropuerto  
Valor estimado de la declinación magnética para el  
1 de Enero de 2013  $\delta = 1^\circ$  Oeste

<p>SECRETARÍA GENERAL DE TRANSPORTE DIRECCIÓN GENERAL DE AVIACIÓN CIVIL</p>		<p>AEROPUERTO DE TERUEL</p> <p>RD 247/2019 DE ESTABLECIMIENTO DE SERVIDUMBRES AERONÁUTICAS</p>	
<p>CALCULADO GesNaer Consulting S.L.N.E</p>			
<p>DIBUJADO GesNaer Consulting S.L.N.E</p>		HOJA Nº	7
<p>COMPROBADO GesNaer Consulting S.L.N.E</p>		PLANO Nº	1
<p>PROYECTADO GesNaer Consulting S.L.N.E</p>		EDICION	V.1
<p>DIRIGIDO Director Aeropuerto de Teruel</p>		FECHA	Mayo 2019
		ESCALA	1:10.000 (A1)
		SUSTITUYE A	



645.000 646.000 647.000 648.000 649.000 650.000

4.471.000

4.471.000

4.470.000

4.470.000

4.469.000

4.469.000

4.468.000

4.468.000

4.467.000

4.467.000

645.000 646.000 647.000 648.000 649.000 650.000

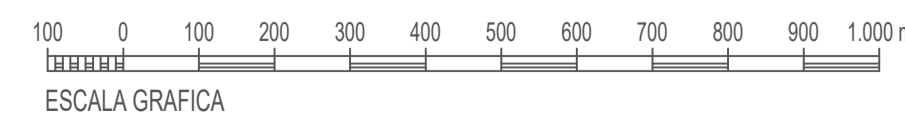

Proyección UTM, ETRS 89, Huso 30.  
 Datos para el Punto de Referencia del Aeropuerto  
 Valor estimado de la declinación magnética para el  
 1 de Enero de 2013  $\delta = 1^\circ$  Oeste

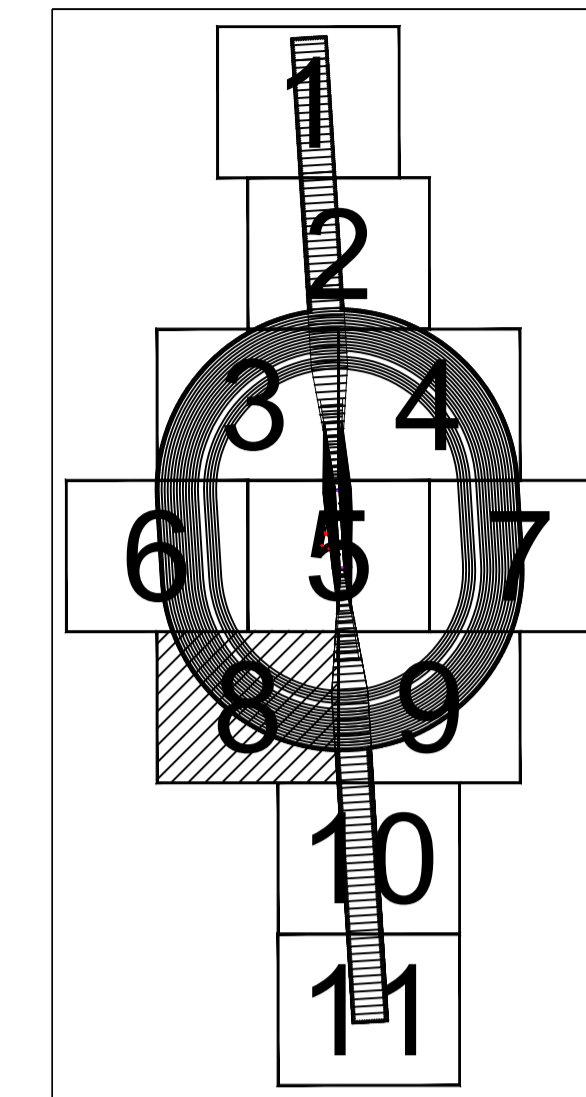

PLANO LLAVE  
1:250.000

LEYENDA

- Área de servidumbre vulnerable por el terreno. Obstáculo.
- Línea color gruesa: Borde de servidumbres.
- Transición
- Subida
- Cónica
- Horizontal interna
- Punto de referencia del Aeropuerto (ARP)
- Umbral (THR)

 SECRETARÍA GENERAL DE TRANSPORTE DIRECCIÓN GENERAL DE AVIACIÓN CIVIL		AEROPUERTO DE TERUEL RD 247/2019 DE ESTABLECIMIENTO DE SERVIDUMBRES AERONÁUTICAS					
				SERVIDUMBRES DE AERÓDROMO			
CALCULADO GesNaer Consulting S.L.N.E.		 GOBIERNO DE ARAGON					
DIBUJADO GesNaer Consulting S.L.N.E.							
COMPROBADO GesNaer Consulting S.L.N.E.		HOJA Nº 8	PLANO Nº 1	EDICION V.1	FECHA Mayo 2019	ESCALA 1:10.000 (A1)	SUSTITUYE A



651.000 652.000 653.000 654.000 655.000 656.000

4.471.000  
4.470.000  
4.469.000  
4.468.000  
4.467.000

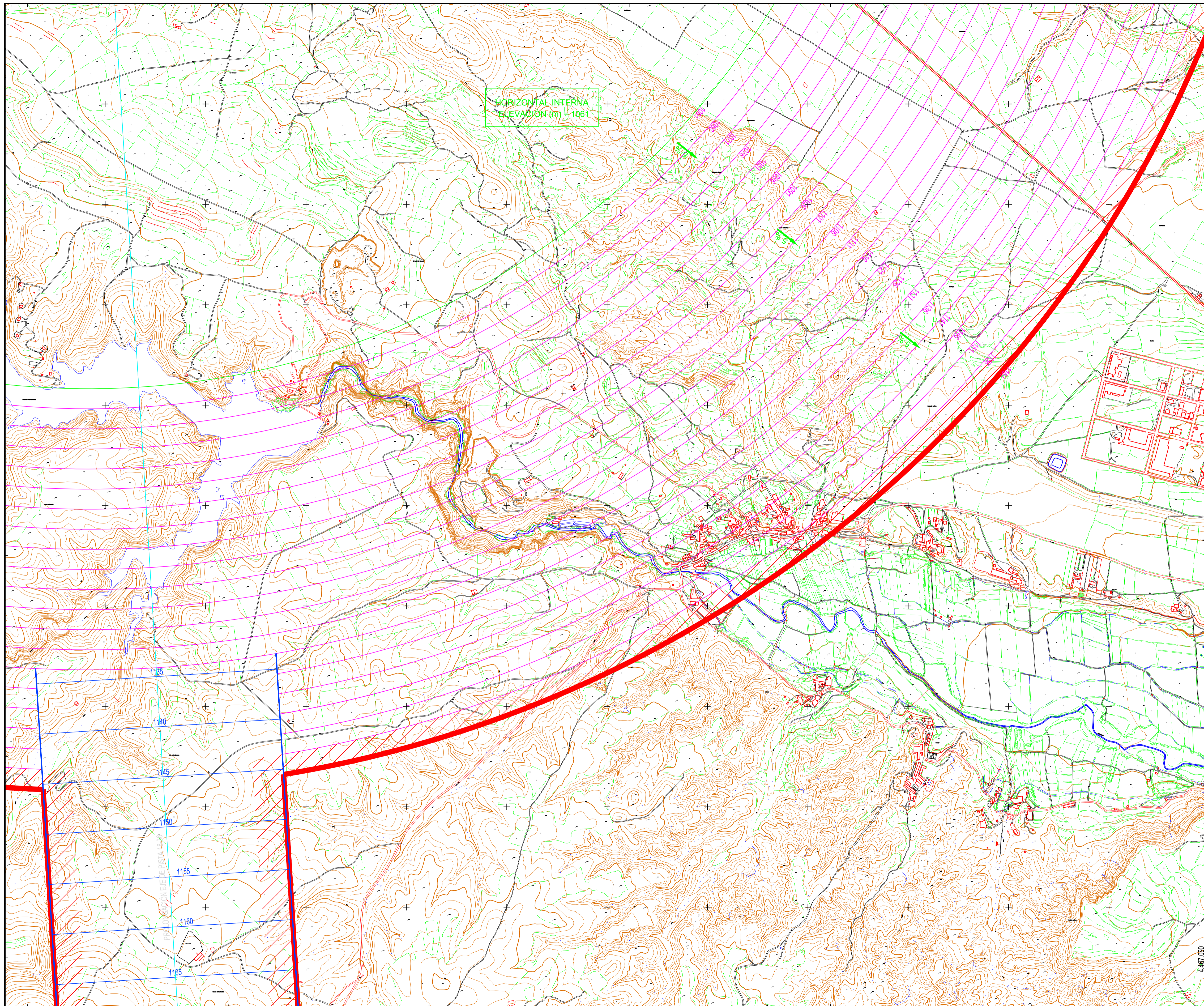

HORIZONTAL INTERNA  
ELEVACION (m) = 1061

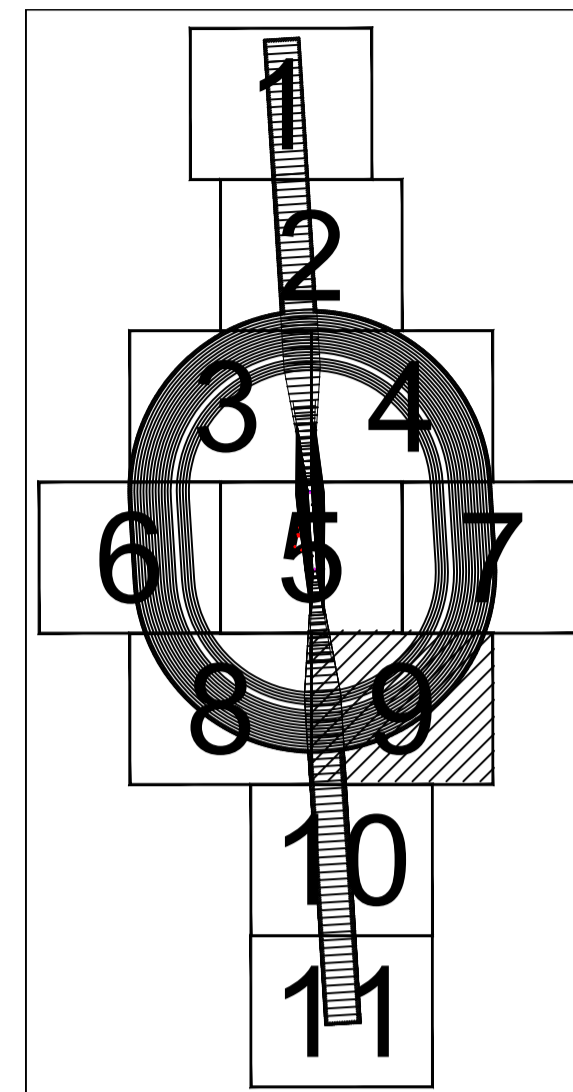

PLANO LLAVE  
1:250.000

LEYENDA

- Área de servidumbre vulnerada por el terreno. Obstáculo.
- Línea color gruesa: Borde de servidumbres.
- Transición
- Subida
- Cónica
- Horizontal interna
- Punto de referencia del Aeropuerto (ARP)
- Umbral (THR)

651.000 652.000 653.000 654.000 655.000 656.000

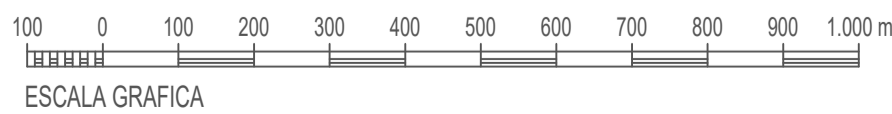

Proyección UTM, ETRS 89, Huso 30.  
Datos para el Punto de Referencia del Aeropuerto  
Valor estimado de la declinación magnética para el  
1 de Enero de 2013  $\delta = 1^\circ$  Oeste

		SECRETARÍA GENERAL DE TRANSPORTE DIRECCIÓN GENERAL DE AVIACIÓN CIVIL			
CALCULADO GesNaer Consulting S.L.N.E.		RD 247/2019 DE ESTABLECIMIENTO DE SERVIDUMBRES AERONÁUTICAS		SERVIDUMBRES DE AERÓDROMO	
DIBUJADO GesNaer Consulting S.L.N.E.		COMPROBADO GesNaer Consulting S.L.N.E.		PROYECTADO GesNaer Consulting S.L.N.E.	
DIRIGIDO Director Aeropuerto de Teruel		HOJA Nº 9	PLANO Nº 1	EDICION V.1	FECHA Mayo 2019
		ESCALA 1:10.000 (A1)	SUSTITUYE A		



649.000 650.000 651.000 652.000 653.000 654.000

4.466.000  
4.465.000  
4.464.000  
4.463.000  
4.462.000

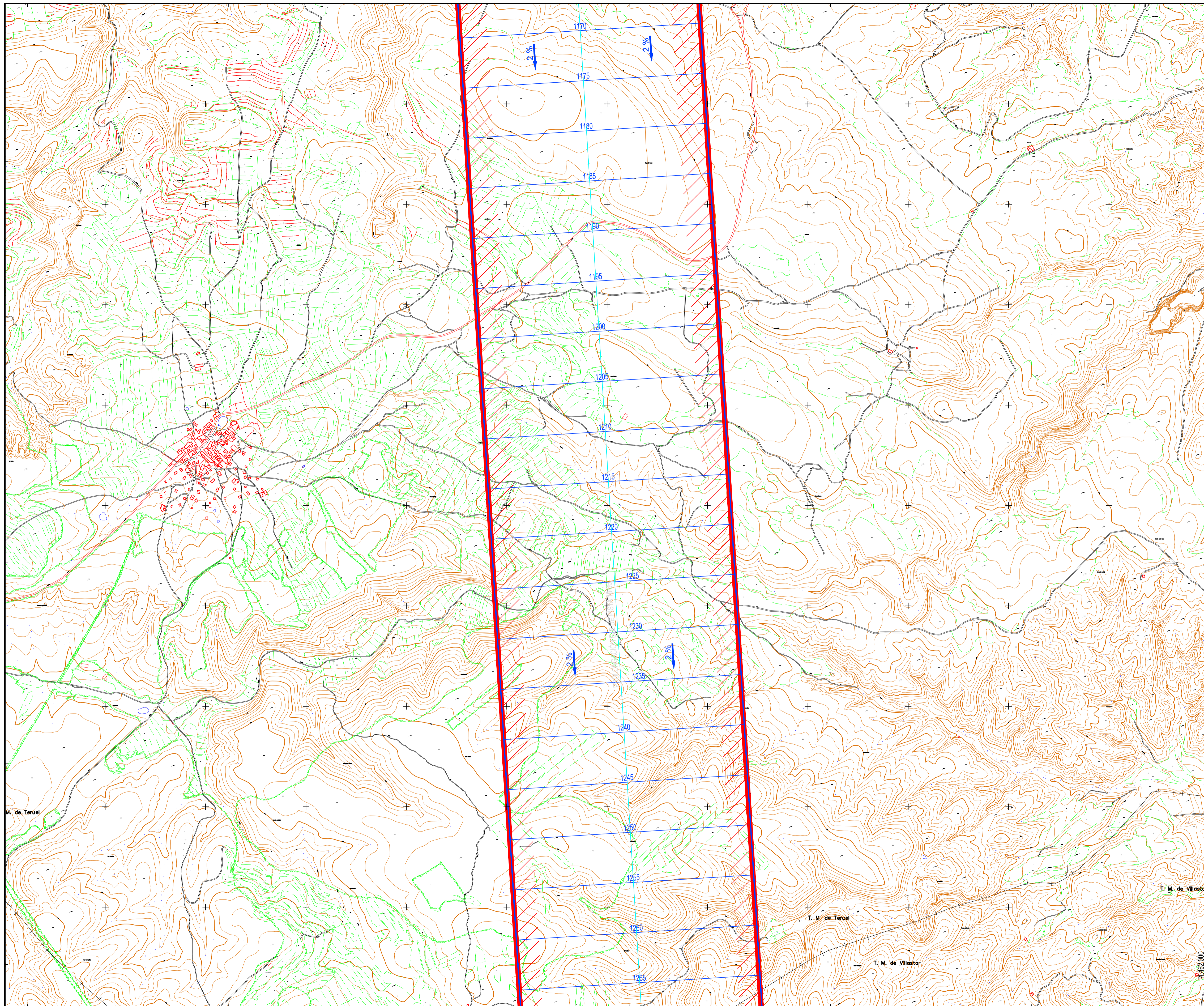

649.000 650.000 651.000 652.000 653.000 654.000



Proyección UTM, ETRS 89, Huso 30.  
Datos para el Punto de Referencia del Aeropuerto  
Valor estimado de la declinación magnética para el  
1 de Enero de 2013  $\delta = 1^\circ$  Oeste

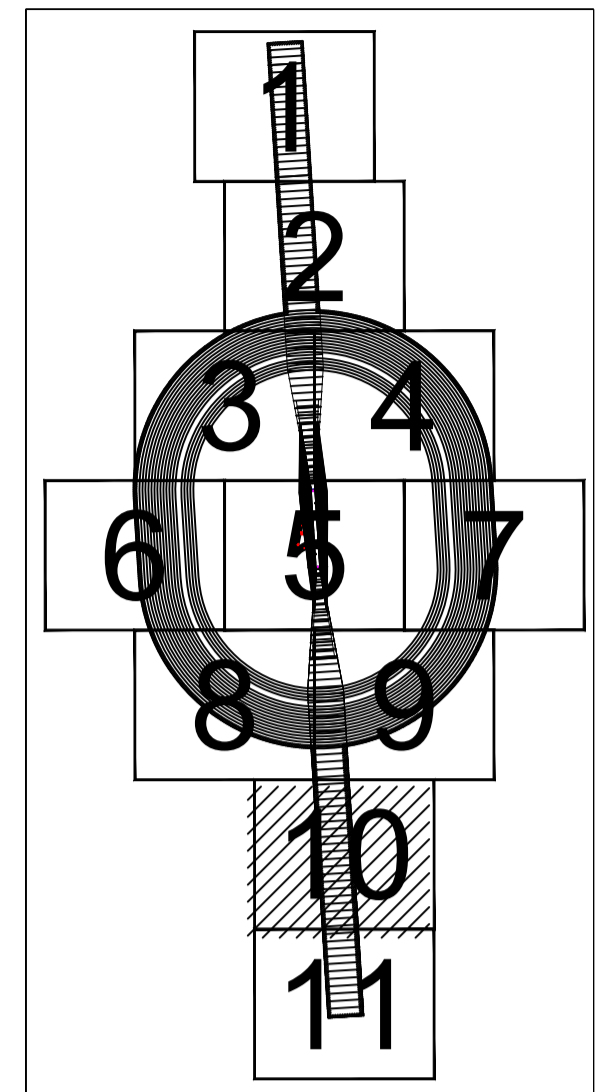

PLANO LLAVE  
1:250.000

LEYENDA

- Área de servidumbre vulnerada por el terreno. Obstáculo.
- Línea color gruesa: Borde de servidumbres.
- Transición
- Subida
- Cónica
- Horizontal interna
- Punto de referencia del Aeropuerto (ARP)
- Umbral (THR)

 SECRETARÍA GENERAL DE TRANSPORTE DIRECCIÓN GENERAL DE AVIACIÓN CIVIL		AEROPUERTO DE TERUEL RD 247/2019 DE ESTABLECIMIENTO DE SERVIDUMBRES AERONÁUTICAS					
				SERVIDUMBRES DE AERÓDROMO			
CALCULADO GesNaer Consulting S.L.N.E.		 GOBIERNO DE ARAGON					
DIBUJADO GesNaer Consulting S.L.N.E.							
COMPROBADO GesNaer Consulting S.L.N.E.		HOJA Nº 10	PLANO Nº 1	EDICION V.1	FECHA Mayo 2019	ESCALA 1:10.000 (A1)	SUSTITUYE A



649.000 650.000 651.000 652.000 653.000 654.000

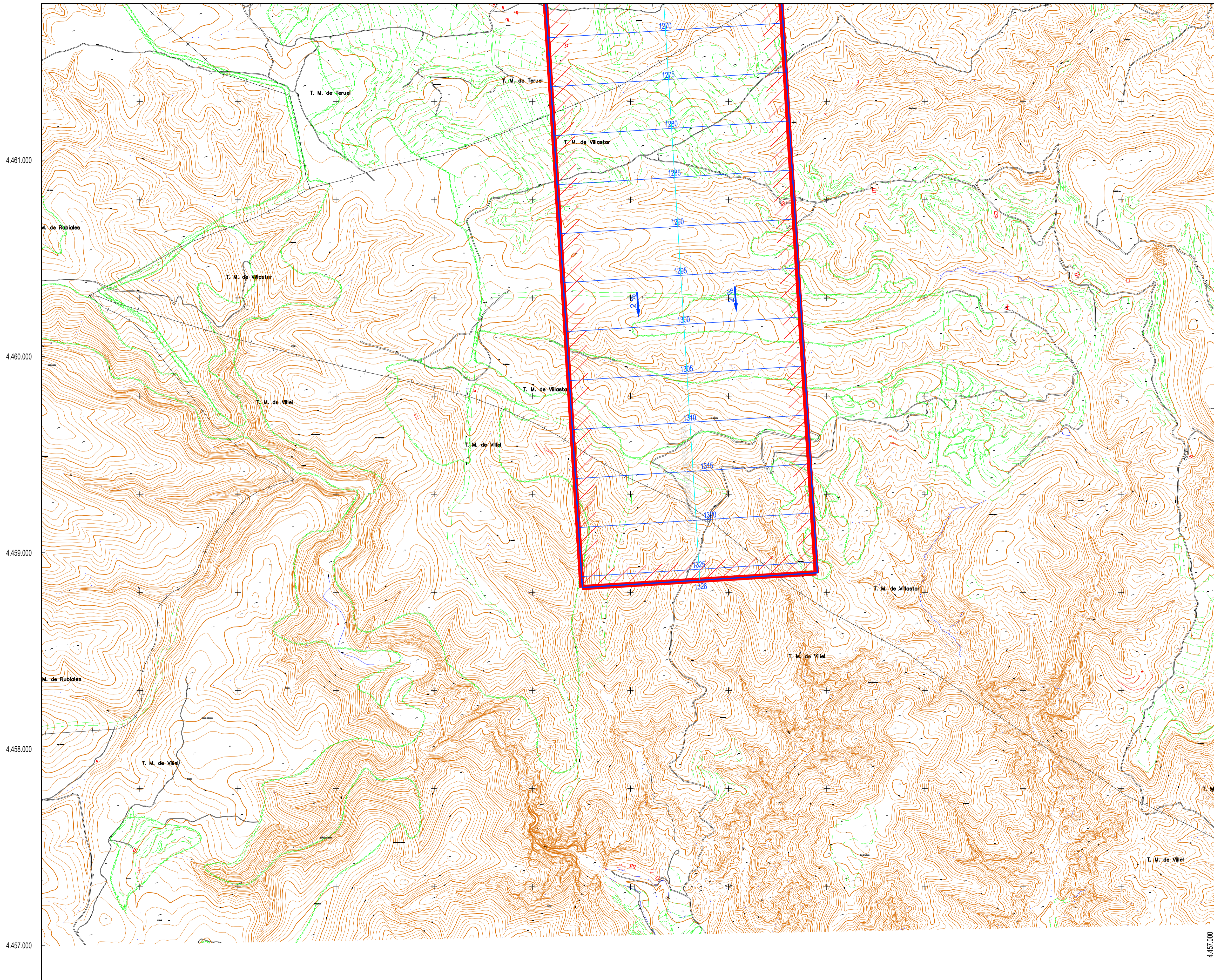

4.461.000  
4.460.000  
4.459.000  
4.458.000  
4.457.000

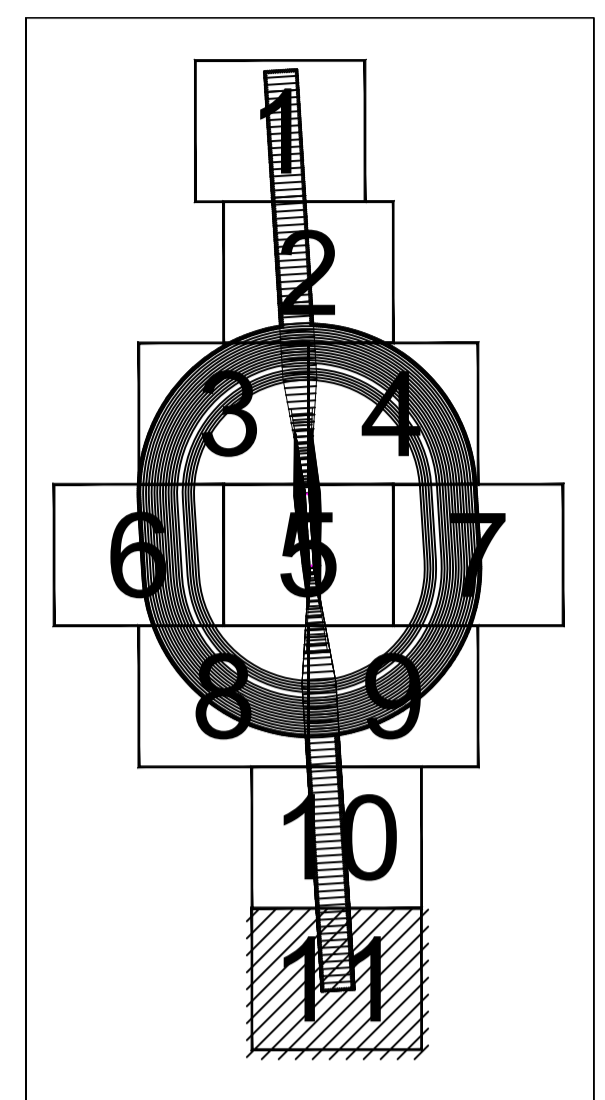

PLANO LLAVE  
1:250.000

LEYENDA

- Área de servidumbre vulnerada por el terreno. Obstáculo.
- Línea color gruesa: Borde de servidumbres.
- Transición
- Subida
- Cónica
- Horizontal interna
- Punto de referencia del Aeropuerto (ARP)
- Umbral (THR)

649.000 650.000 651.000 652.000 653.000 654.000

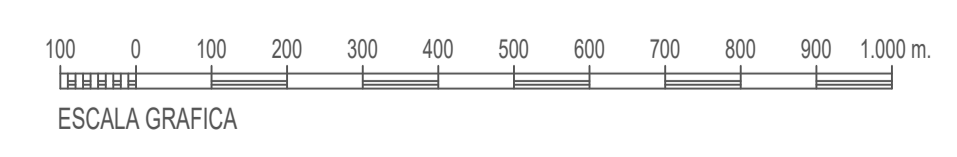

Proyección UTM, ETRS 89, Huso 30.  
Datos para el Punto de Referencia del Aeropuerto  
Valor estimado de la declinación magnética para el  
1 de Enero de 2013  $\delta = 1^\circ$  Oeste

4.457.000

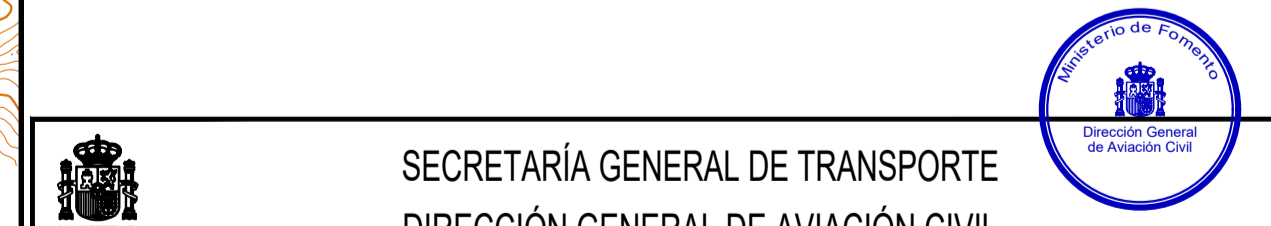

SECRETARÍA GENERAL DE TRANSPORTE  
DIRECCIÓN GENERAL DE AVIACIÓN CIVIL

CALCULADO GesNaer Consulting S.L.N.E		AEROPUERTO DE TERUEL			
DIBUJADO GesNaer Consulting S.L.N.E					
COMPROBADO GesNaer Consulting S.L.N.E		RD 247/2019 DE ESTABLECIMIENTO DE SERVIDUMBRES AERONÁUTICAS			
PROYECTADO GesNaer Consulting S.L.N.E		SERVIDUMBRES DE AERÓDROMO			
DIRIGIDO Director Aeropuerto de Teruel					
HOJA Nº 11	PLANO Nº 1	EDICION V.1	FECHA Mayo 2019	ESCALA 1:10.000 (A1)	SUSTITUYE A